

Campo di lavoro per profili con lunghezza ≤ 2660 / Working areas for profiles with length ≤ 2660

Apertura massima morsa
/Clamp maximum opening

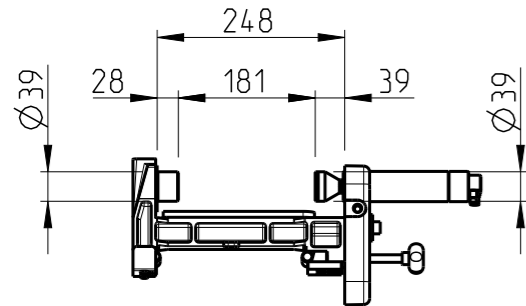

ASSE Y-Z con 3 facce lavorabili
/ Y-Z AXIS with 3 machinable faces

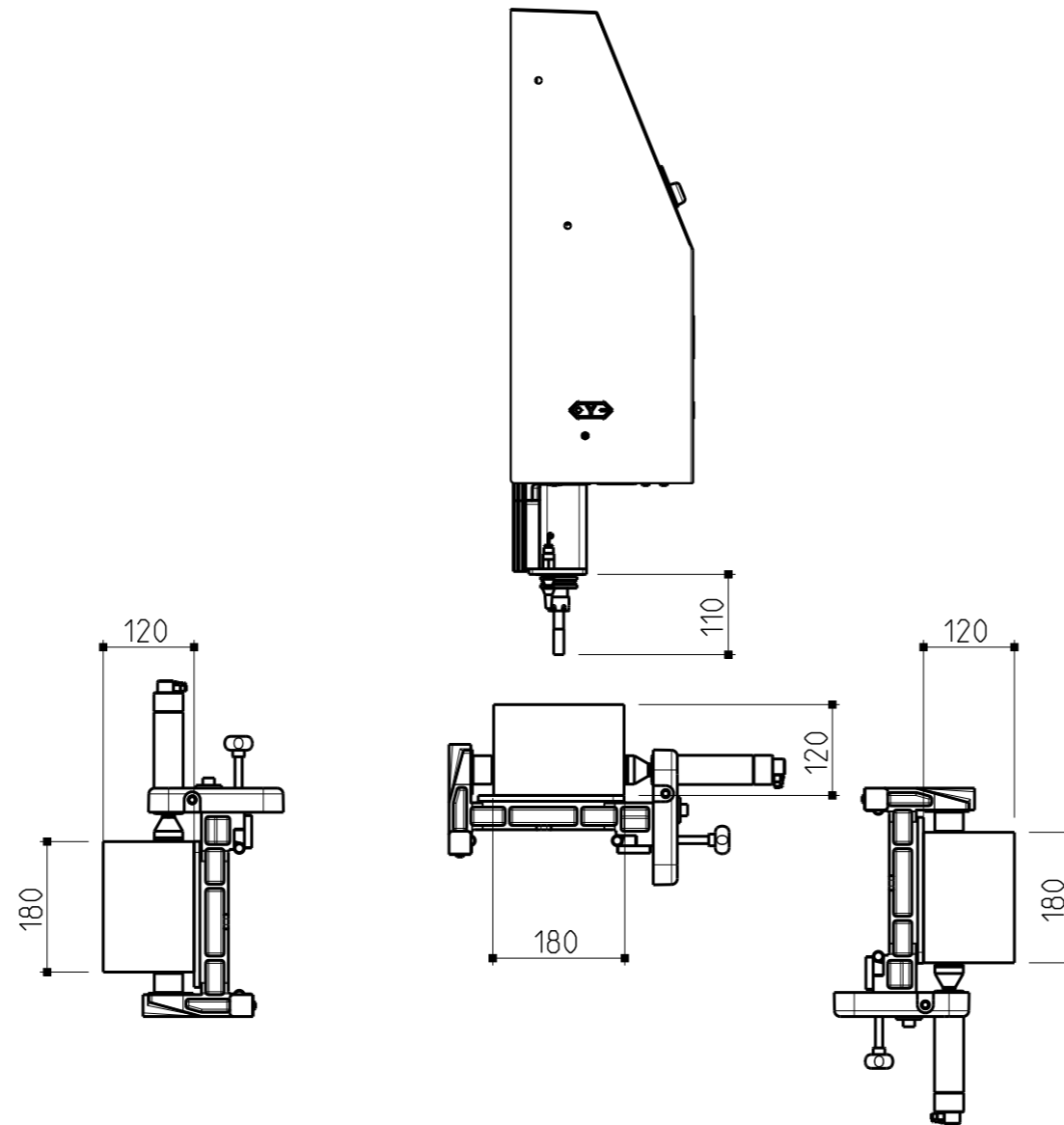

ASSE Y-Z con 1 faccia lavorabile
/Y-Z AXIS with 1 machinable face

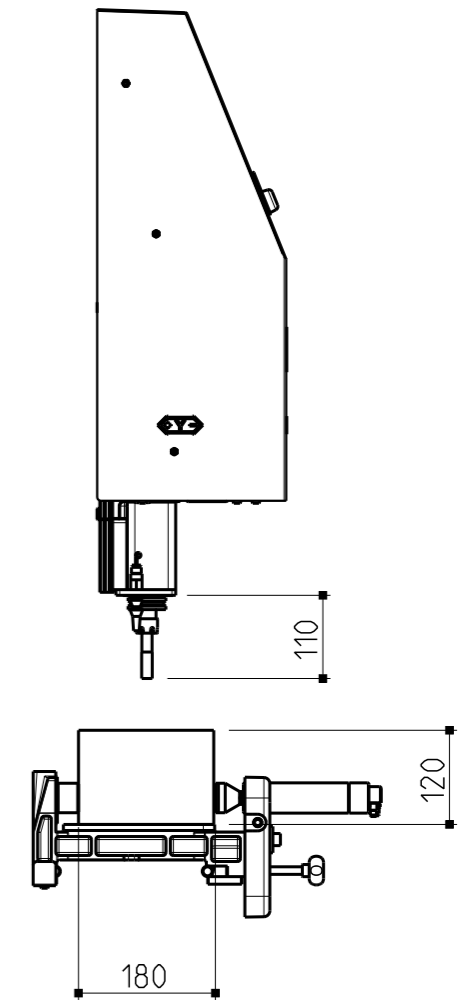

Corsa X
/X working stroke : 2690

Corsa Y
/Y working stroke : 360

Corsa Z
/Z working stroke : 225

Corsa A
/A working rotation : 180°

| | | | | | | | | | |
|---------------------------|---|-------------|-------------|------------|--------------|---------------|------------|-----------|---|
| 1 | | | | | | | | | |
| Rev | Descrizione modifica / Change's description | Cliente : . | | | Commissa : . | | Firma/Sign | Data/Date | |
| | | Disegnato | Controllato | Approvato | A3 | | Scala | Rev. n° | 1 |
| | | 24/03/2023 | 24/03/2023 | 24/03/2023 | | | | | |
| | | MAndreatta | MBrandi | MBrandi | | | | | |
| Descrizione / Description | | | | | Riferimento | Codice / Code | | | |
| FMC 120 CAMPI DI LAVORO | | | | | | XT917157 | | | |
| FMC 120 WORKING AREAS | | | | | | | | | |

Foglio 1 : FMC 120 - Campo di lavoro Y-Z-A
FMC 120 - Working area Y-Z-A

Campo di lavoro per profili con lunghezza > 2660 (OLTREMISURA) /
Working areas for profiles with length > 2660 (OVERSIZE)

ASSE Y-Z con 3 facce lavorabili
/ Y-Z AXIS with 3 machinable faces

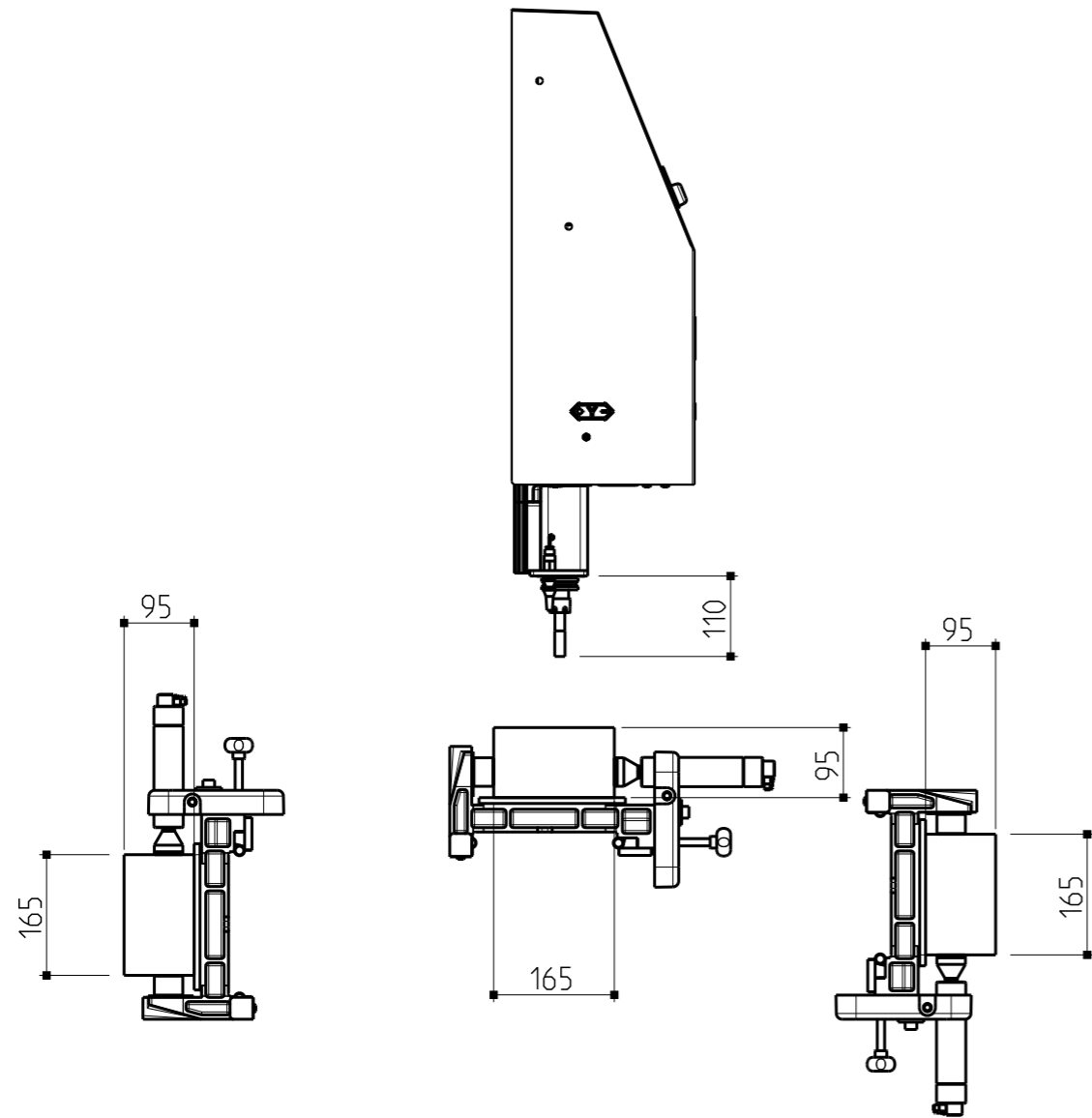

ASSE Y-Z con 1 faccia lavorabile
/ Y-Z AXIS with 1 machinable face

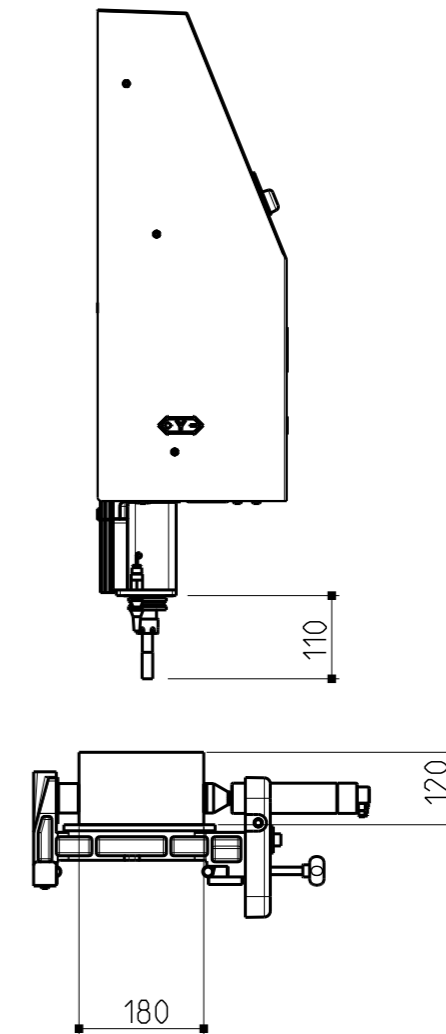

Foglio 2 : FMC 120 - Campo di lavoro Y-Z-A
FMC 120 - Working area Y-Z-A

| | | | | | | | | | | |
|--|---|-------------|-------------|-------------|---------------|--|-------|------------|-----------|---------------|
| 1 | | | | | | | | | | |
| Rev | Descrizione modifica / Change's description | | | | | | | Firma/Sign | Data/Date | |
| | | Cliente : . | | | Commissa : . | | | | | |
| FomIndustrie | | Disegnato | Controllato | Approvato | A3 | | Scala | Rev. n° | | |
| | | 24/03/2023 | 24/03/2023 | 24/03/2023 | 1:1 | | 1 | | | |
| | | MAndreatta | MBrandi | MBrandi | | | | | | |
| Descrizione / Description | | | | Riferimento | Codice / Code | | | | | |
| FMC 120 CAMPI DI LAVORO | | | | | XT917157 | | | | | |
| FMC 120 WORKING AREAS | | | | | | | | | | |
| Disegno di Proprietà Fom Industrie. Non può essere copiato, riprodotto e mostrato a terzi senza ns. previa autorizzazione scritta. | | | | | | | | | | Foglio 2 di 5 |
| Drawing properties Fom Industrie. Not may be copied, reproduced or shown to third parties without our prior written permission. | | | | | | | | | | Sheet 2 of 5 |

1 profilo con battuta sinistra / 1 profile with left stop limiter



1 profilo con battuta destra / 1 profile with right stop limiter



| | | | | | | | | | |
|---------------------------|---|-------------|-------------|-------------|---------------|-------|---------|------------|-----------|
| 1 | | | | | | | | | |
| Rev | Descrizione modifica / Change's description | | | | | | | Firma/Sign | Data/Date |
| | | Cliente : . | | | Commissa : . | | | | |
| | | Disegnato | Controllato | Approvato | A3 | Scala | Rev. n° | | |
| | | 24/03/2023 | 24/03/2023 | 24/03/2023 | | | | 1:1 | 1 |
| | | MAndreatta | MBrandi | MBrandi | | | | | |
| Descrizione / Description | | | | Riferimento | Codice / Code | | | | |
| FMC 120 CAMPI DI LAVORO | | | | | XT917157 | | | | |
| FMC 120 WORKING AREAS | | | | | | | | | |

Foglio 3 : FMC 120 - Campo di lavoro X con 1 profilo su faccia superiore

 FMC 120 - Working area X with 1 profile om top face

1 profilo con battuta sinistra / 1 profile with left stop limiter

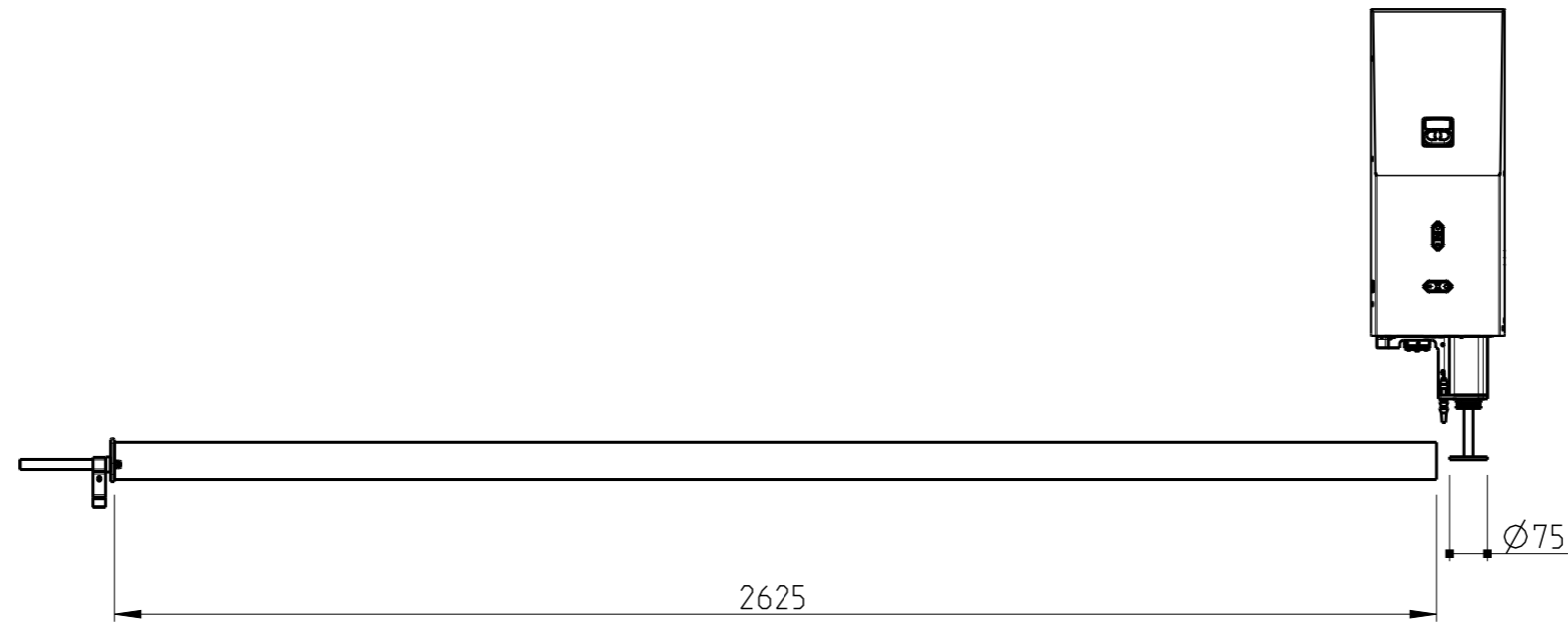

1 profilo con battuta destra / 1 profile with right stop limiter

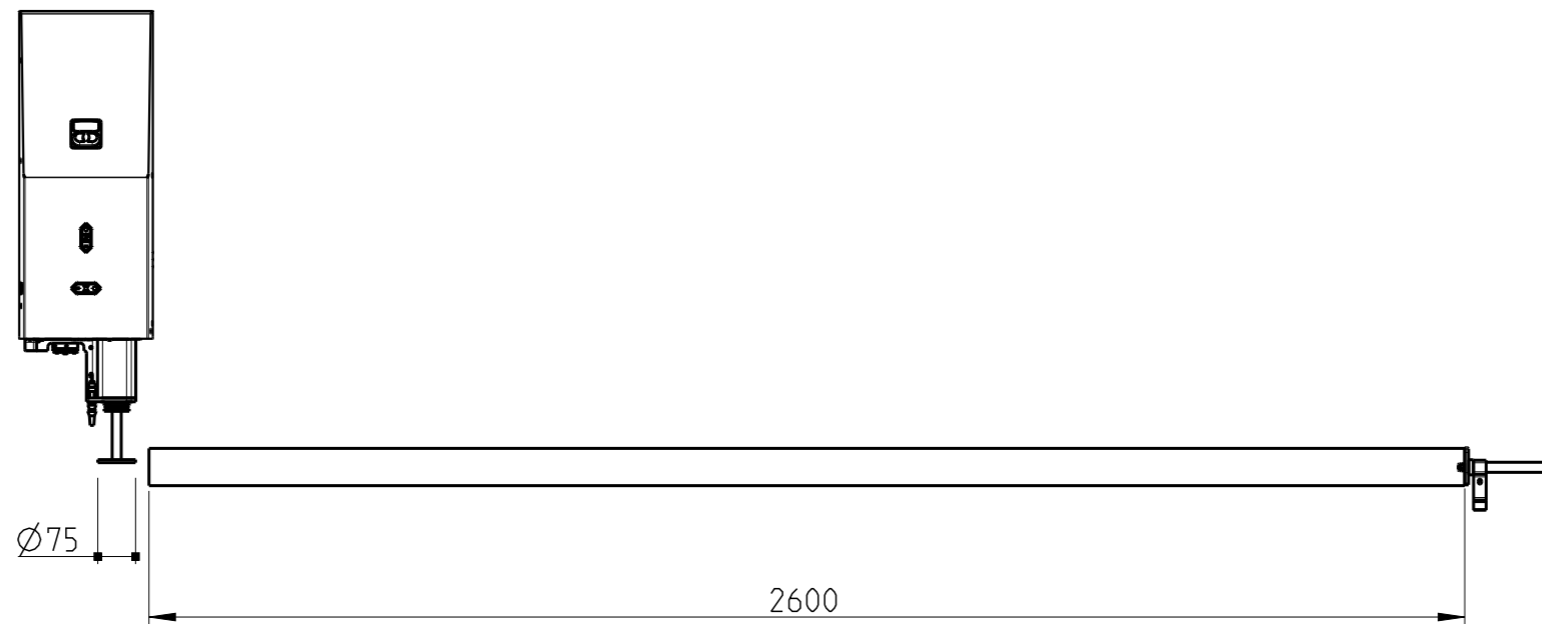

| | | | | | | | | | |
|--|---|-------------|-------------|------------|---------------|---------------|------------|-----------|--|
| 1 | | | | | | | | | |
| Rev | Descrizione modifica / Change's description | Cliente : . | | | Commissa : . | | Firma/Sign | Data/Date | |
| | | Disegnato | Controllato | Approvato | A3 | Scala | Rev. n° | | |
| | | 24/03/2023 | 24/03/2023 | 24/03/2023 | | 1:1 | 1 | | |
| | | MAndreatta | MBrandi | MBrandi | | | | | |
| Descrizione / Description | | | | | Riferimento | Codice / Code | | | |
| FMC 120 CAMPI DI LAVORO | | | | | | XT917157 | | | |
| FMC 120 WORKING AREAS | | | | | | | | | |
| Disegno di Proprietà Fom Industrie. Non può essere copiato, riprodotto e mostrato a terzi senza ns. previa autorizzazione scritta. | | | | | Foglio 4 di 5 | | | | |
| Drawing properties Fom Industrie. Not may be copied, reproduced or shown to third parties without our prior written permission. | | | | | Sheet 4 of 5 | | | | |

Foglio 4 : FMC 120 - Campo di lavoro X con 1 profilo su faccia superiore + intestatura

 FMC 120 - Working area X with 1 profile on top face + end milling

2 profili / 2 profiles

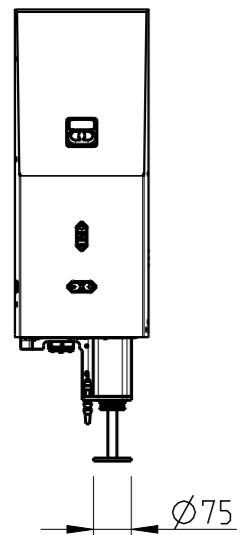
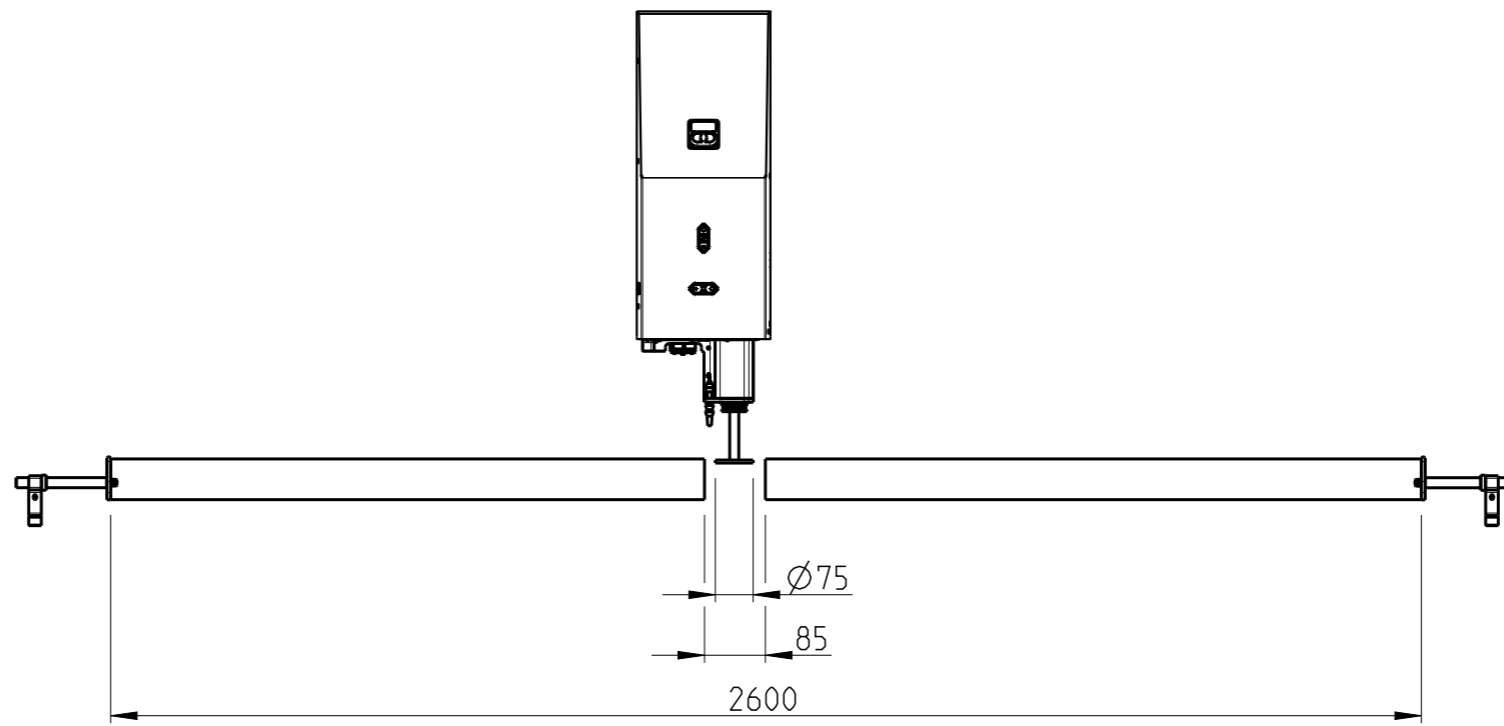
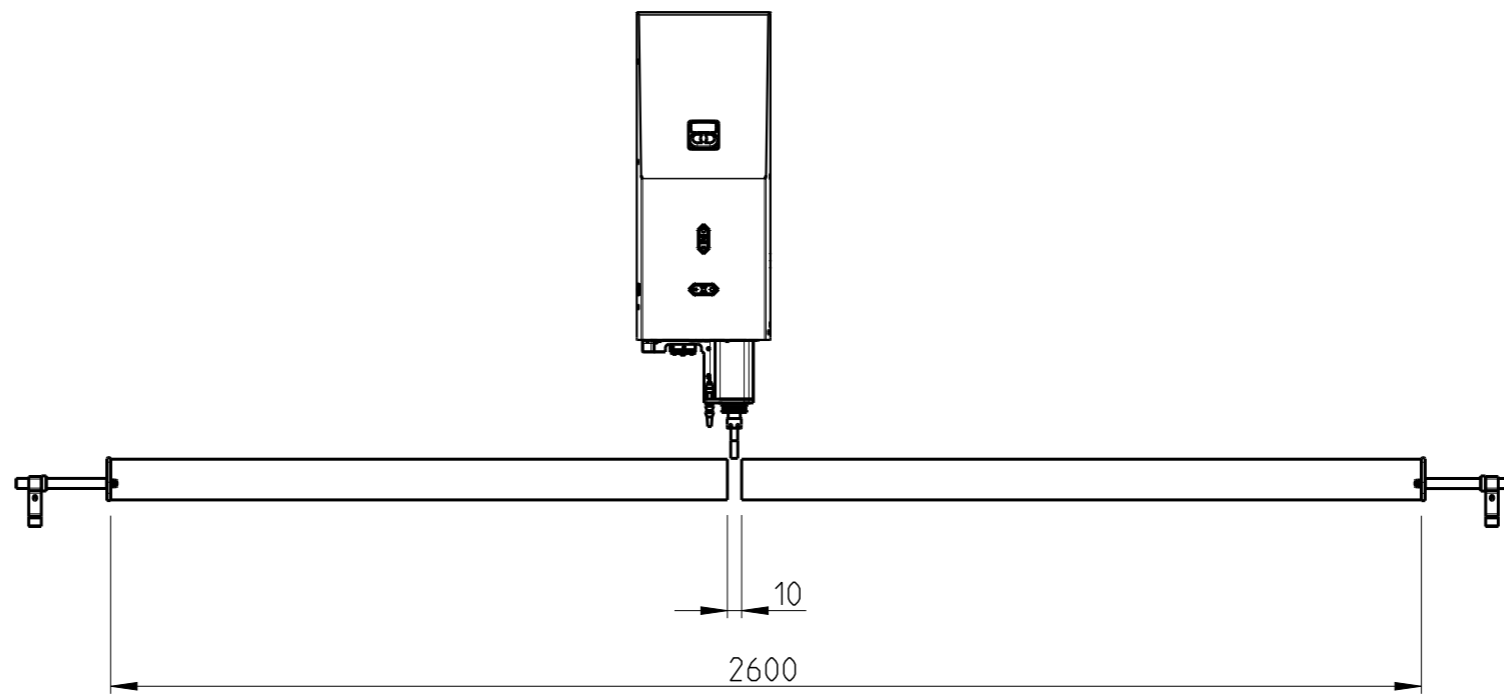

| | | | | | | |
|---|---|-------------|---------------|--------------|-------------------------------|-------|
| 1 | | ATordi | | 29/06/2023 | | |
| Rev | Descrizione modifica / Change's description | Firma/Sign | | Data/Date | | |
| | | Cliente : . | | Commissa : . | | |
| | | Disegnato | Controllato | Approvato | A3 | Scala |
| | | 24/03/2023 | 24/03/2023 | 24/03/2023 | | 1:1 |
| Descrizione / Description FMC 120 CAMPI DI LAVORO FMC 120 WORKING AREAS | | Riferimento | Codice / Code | | | |
| | | | XT917157 | | | |
| Disegno di Proprieta' Fom Industrie. Non puo' essere copiato, riprodotto e mostrato a terzi senza ns. previa autorizzazione scritta. Drawing properties Fom Industrie. Not may be copied, reproduced or shown to third parties without our prior written permission. | | | | | Foglio 5 di 5 Sheet 5 of 5 | |

Foglio 5 : FMC 120 - Campo di lavoro X con 2 profili
 FMC 120 - Working area X single island with 2 profiles